

## Tehničke karakteristike proizvoda

### Karakteristike

# KSB400DB412

Canalis - utična kutija - 400 A za Compact NSX  
- motor - 3L+N+PE

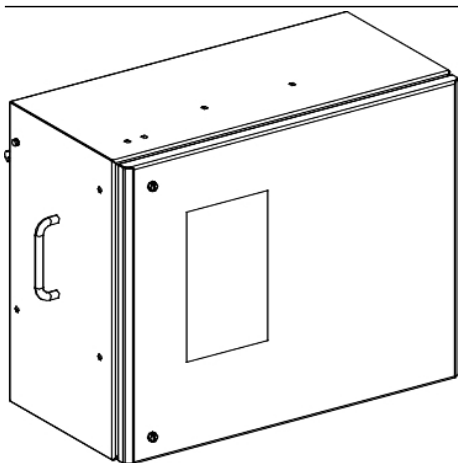

### Osnovne informacije

Grupa proizvoda	Canalis
Kompatibilnost grupe proizvoda	KS šinski razvod
Tip ponude	Prateći element
Tip proizvoda ili komponente	Otcepnja kutija
Busbar trunking compatibility	Canalis KS šinski razvodutično
[ie] nazivna radna struja	400 A at 35 °C
Tip zaštite	Circuit breaker: NSX400
Obezbeđena oprema	Prekidač poručiti odvojeno
Način montaže	Utično sa fiksnim polaritetom
Polaritet otcepnje kutije	3L+N+PE
Boja	White (RAL 9001)

### Dopunske informacije

Primena uređaja	Razvod srednje snage
[ue] nazivni radni napon	230...690 V u zavisnosti od zaštitnog uređaja
[uimp] nazivni napon impulsa	6,8 kV
[ui] nazivni napon izolacije	400 V u zavisnosti od zaštitnog uređaja 500 V u zavisnosti od zaštitnog uređaja 690 V u zavisnosti od zaštitnog uređaja
Mrežna frekvencija	50/60 Hz
Tip upravljanja	Motorni mehanizam
Električna veza	Crimp lug - ISO40 50 mm <sup>2</sup> flexible Crimp lug - ISO40 70 mm <sup>2</sup> rigid
Door/cover opening side	Nadesno
Način odvajanja otcepnje kutije	Otvaranjem vrata
Standardi	IEC 61439-6 IEC 61439-1
Materijal tela	Metal
Širina	734,5 mm
Dubina	352 mm
Depth (door open)	973.5 mm
Masa proizvoda	19 kg

### Okruženje

Sistem uzemljenja	TT TN-S IT
Ip stepen zaštite	IP55 u skladu sa IEC 60529
Ik stepen zaštite	IK08 u skladu sa IEC 62262

### Pakovanje

Pakovanje 1 težina	16,28 kg
--------------------	----------

## Održivost ponude

Status održive ponude	Green Premium proizvod
Propis REACH	<a href="#">REACH Deklaracija</a>
EU RoHS direktiva	Usaglašeno <a href="#">EU RoHS Deklaracija</a>
Bez žive	Da
Informacije o RoHS izuzecima	<a href="#">Da</a>
RoHS regulativa za Kinu	<a href="#">RoHS Deklaracija Za Kinu</a>
Izjava o zaštiti okoliša	<a href="#">Profil Ekološke Prihvatljivosti Proizvoda</a>
WEEE	Ovaj proizvod je na tržištima Evropske unije neophodno odložiti u skladu sa specifičnim smernicama za prikupljanje otpada i nikako ne sme da dospe u kontejnere za otpatke.

## Ugovorna garancija

Garancija	18 months
-----------	-----------