

# Tehničke karakteristike proizvoda

## Karakteristike

# KSB250ZV1

## Canalis - donji nosač za usponski vod- 250 A

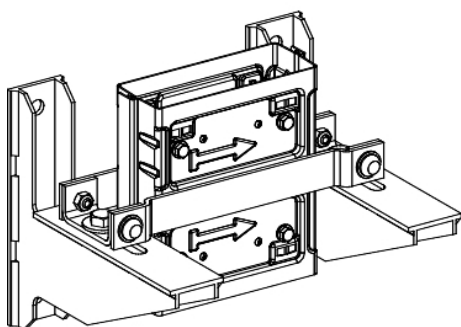

### Osnovne informacije

Grupa proizvoda	Canalis
Ime proizvoda	KS
Tip proizvoda ili komponente	Donji nosač
Kompatibilnost proizvoda	KS
Montaža uređaja za pričvršćenje	Fiksiran za prvu spojnicu vertikalne trase
Maksimalno opterećenje	680 kg

### Dopunske informacije

Pribor / posebna kategorija	Pribor za montažu
[I <sub>e</sub> ] nazivna struja	250,0 A
Pozicija montiranja ručice	Vertikalno
Širina	275 mm
Dubina	225,5 mm
Visina	200 mm
Masa proizvoda	4,5 kg





### Okruženje

Standardi	IEC 61439-6 IEC 60439-2
-----------	----------------------------

### Pakovanje

Tip jedinice pakovanja 1	PCE
Broj jedinica u pakovanju 1	1
Pakovanje 1 težina	5,6 kg
Pakovanje 1 visina	11,5 cm
Pakovanje 1 širina	28,5 cm
Pakovanje 1 dužina	44,5 cm
Pakovanje 2 težina	176 kg

### Održivost ponude

Status održive ponude	Green Premium proizvod
Propis REACh	 REACh Deklaracija
REACh bez SVHC	Da
EU RoHS direktiva	Usaglašeno  EU RoHS Deklaracija
Bez toksičnih teških metala	Da
Bez žive	Da
Informacije o RoHS izuzecima	 Da
RoHS regulativa za Kinu	 RoHS Deklaracija Za Kinu

Izjava o zaštiti okoliša	<a href="#">📄 Profil Ekološke Prihvatljivosti Proizvoda</a>
WEEE	Ovaj proizvod je na tržištima Evropske unije neophodno odložiti u skladu sa specifičnim smernicama za prikupljanje otpada i nikako ne sme da dospe u kontejnere za otpatke.
Učinak u vezi sa sadržajem halogena	Proizvod bez halogena

### Ugovorna garancija

Garancija	18 months
-----------	-----------