

Tehničke karakteristike proizvoda

Karakteristike

HMIDMA521

flat screen, Harmony iPC, 22inch wide display,
multi touch, for modular box pc



Osnovne informacije

Grupa proizvoda	Harmony iPC
Tip proizvoda ili komponente	Ravan ekran
Tip priključka	Ekran osetljiv na dodir
Montaža uređaja	Ugradno
Kompatibilnost proizvoda	Modular Box PC

Dopunske informacije

Vidni ugao horizontalni x vertikalni	150 x 150°
Odnost kontrasta	500:1
Rezolucija u pikselima	1024 x 1024
Rezolucija ekrana osetljivog na dodir	4096 x 4096
Rezolucija displeja	1920 x 1080 pixels full HD
Veličina displeja	21.5 inch
Razmera	16:9
Tip displeja	LED TFT LCD u boji
Boja displeja	16777216 boja
Osvetljenost	300 cd/m ²
Životni vek pozadinskog osvetljenja	50000 časova pri 25 °C
Ekran osetljiv na dodir	Multi-touch projected capacitive technology (PCT)
Dostupna funkcija	Rad sa vodom na ekranu
[Us] nazivni napon napajanja	24 V DC napajanje 100...240 V AC napajanje
Ograničenje napona napajanja	18...36 V
Udarne struja	8,9 A
Snaga potrošnje u W	64,85 W (Box PC HMIBMP) 59,85 W (Box PC HMIBMU)
Lokalna signalizacija	Status LED
Dubina	28 Mm enclosure: 7 mm
Visina	349,8 mm
Širina	558,4 mm
Masa proizvoda	6,6 kg

Informacije navedene u ovoj dokumentaciji predstavljaju opšti opis odnosno tehničke karakteristike performansi proizvoda. Dokumentacija nije namenjena da bude zamena za niti se može koristiti za određivanje prikladnosti i pouzdanosti proizvoda za specifičnu krajnju primenu. Dužnost je korisnika odnosno integratora da izvrši primerenu i sveobuhvatnu analizu rizika, procenu i proveru proizvoda u pogledu odgovarajuće specifične primene ili načina korišćenja. Ni Schneider Electric Industries SAS ni njegova poveznica ili zavisna društva neće snositi odgovornost za zloupotrebu ovdenavedenih informacija.

Okruženje

Standardi	UL 60950 CSA C22.2 No 60950
Sertifikacije proizvoda	CCC[RETURN]C-Tick[RETURN]EAC
Ip stepen zaštite	IP66
Nema stepen zaštite	NEMA 4X
Stepen zaprljanosti	2
Temperatura okoline za skladištenje	-30...70 °C
Relativna vlažnost	10...95 % bez kondenzacije
Temperatura okoline za rad	0...55 °C
Nadmorska visina za rad uređaja	2000 m
Otpornost na vibracije	1 gn (f = 5...500 Hz) HDD 2 gn (f = 5...500 Hz) SSD 2 gn (f = 5...500 Hz) Cfast kartica

Pakovanje

Unit Type of Package 1	PCE
Number of Units in Package 1	1
Package 1 Height	2,8 cm
Package 1 Width	35,0 cm
Package 1 Length	55,8 cm
Package 1 Weight	6,6 kg

Održivost ponude

Status održive ponude	Green Premium proizvod
Propis REACH	REACH Deklaracija
REACH bez SVHC	Da
EU RoHS direktiva	Proaktivna usaglašenost (proizvod nije u zakonskom okviru direktive EU RoHS)
Bez žive	Da
RoHS regulativa za Kinu	RoHS Deklaracija Za Kinu
Informacije o RoHS izuzecima	Da
Izjava o zaštiti okoliša	Profil Ekološke Prihvatljivosti Proizvoda
Profil cirkularnosti	Informacije O Kraju Radnog Veka
WEEE	Ovaj proizvod je na tržištima Evropske unije neophodno odložiti u skladu sa specifičnim smernicama za prikupljanje otpada i nikako ne sme da dospe u kontejnere za otpatke.

Dimensions

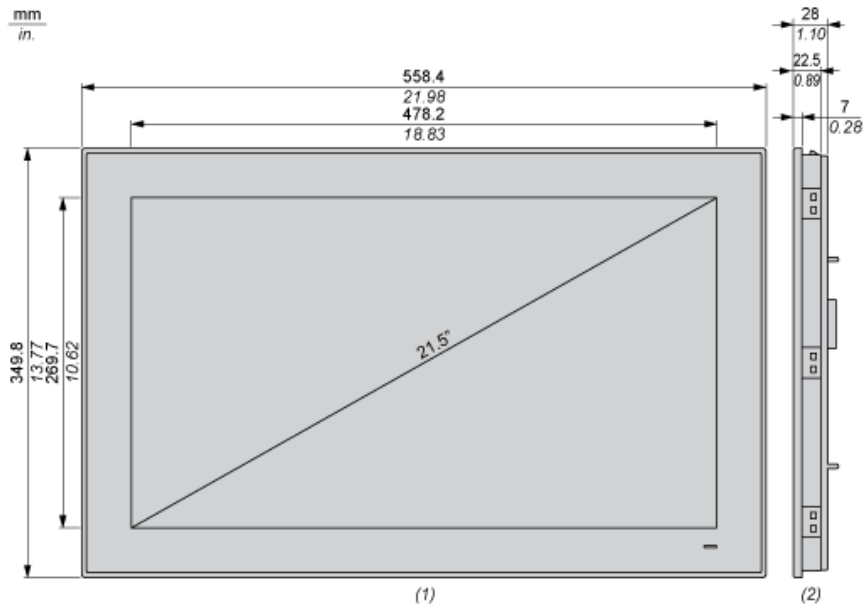

- (1) Front view
- (2) Right view

Spacing Requirements

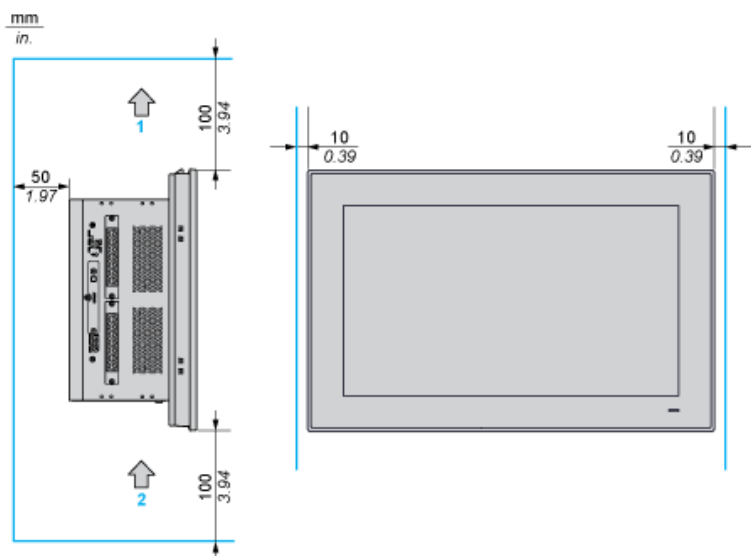

- 1 : Air out
- 2 : Air in

Mounting Orientation

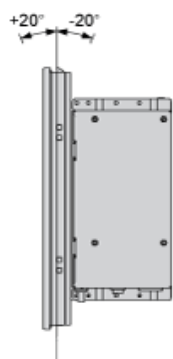

Panel Cut Dimensions

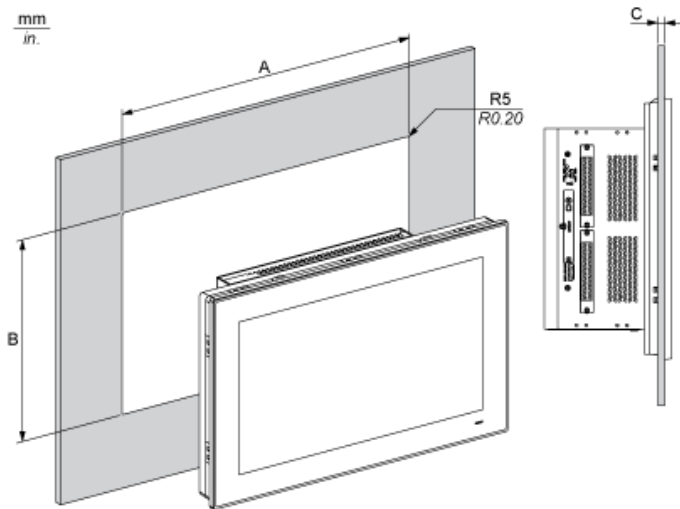

A		B		C		R	
mm	in.	mm	in.	mm	in.	mm	in.
550.3	21.66	341.8	13.45	2...6	0.08...0.23	5	0.20